

ПРОЄКТ
(Ф 03.02 – 107)

МІНІСТЕРСТВО ОСВІТИ І НАУКИ УКРАЇНИ
НАЦІОНАЛЬНИЙ УНІВЕРСИТЕТ «КИЇВСЬКИЙ АВІАЦІЙНИЙ ІНСТИТУТ»



**ОСВІТНЬО-ПРОФЕСІЙНА ПРОГРАМА
«Національний інформаційний спротив»**

Другого (магістерського) рівня вищої освіти

**за спеціальністю К 3 «Національна безпека
(за окремими сферами забезпечення і видами діяльності)»
галузі знань К «Безпека та оборона»»**

КАІ ОП М ІДXXXXX– 02 – 2026

Освітньо-професійна програма
затверджена Вченою радою КАІ
Протокол № від 2026 р.
Вводиться в дію наказом президента КАІ
від 2026 р. № /од

Президент Ксенія СЕМЕНОВА

КИЇВ

	ОСВІТНЬО-ПРОФЕСІЙНА ПРОГРАМА «Національний інформаційний спротив» другого (магістерського) рівня вищої освіти за спеціальністю КЗ «Національна безпека (за окремими сферами забезпечення і видами діяльності)»	Шифр документа	КАІ ОП М ІДXXXXX– 02 – 2026
		стор. 2 з 19	

Враховано стандарт вищої освіти України: другий (магістерський) рівень;
галузь знань 25 Воєнні науки, національна безпека, безпека державного кордону, спеціальність
256 Національна безпека (за окремими сферами забезпечення і видами діяльності).

Стандарт вищої освіти затверджено і введено в дію наказом Міністерства освіти і науки України
від 23.12.2021 р.№ 1423

ЛИСТ ПОГОДЖЕННЯ освітньо-професійної програми

ПОГОДЖЕНО

Науково-методичною радою КАІ
Протокол №
Голова НМР КАІ, проректор
з навчальної роботи та якості освіти
Лариса ШАУЛЬСЬКА

ПОГОДЖЕНО

Вченою радою
Гуманітарно-мистецького факультету
Протокол №
Голова Вченої ради факультету
Наталія МЕЛЬНИК

ПОГОДЖЕНО

Кафедрою політології, соціології та філософії
Протокол № _____ від _____ 2026 р.
Завідувач кафедри політології, соціології та
філософії
Олексій ТРЕТЯК

ПОГОДЖЕНО

Студентською радою Гуманітарно-
мистецького факультету
Протокол №.
Голова Студентської ради факультету
Ксенія ТКАЧУК

	ОСВІТНЬО-ПРОФЕСІЙНА ПРОГРАМА «Національний інформаційний спротив» другого (магістерського) рівня вищої освіти за спеціальністю КЗ «Національна безпека (за окремими сферами забезпечення і видами діяльності)»	Шифр документа	KAI ОП М ІDXXXXX– 02 – 2026
		стор. 3 з 19	

ПЕРЕДМОВА

Розроблено робочою групою освітньо-професійної програми (спеціальності К 3 Національна безпека (за окремими сферами забезпечення і видами діяльності), рік вступу – 2026-й та наступні до нової редакції освітньої програми) у складі:

ГАРАНТ ОСВІТНЬОЇ ПРОГРАМИ:

Володимир ГАРКУША

К-т юрид. наук, доцент, професор кафедри політології, соціології та філософії

ЧЛЕНИ РОБОЧОЇ ГРУПИ:

Олексій ТРЕТЯК

Д-р політ. наук, професор, завідувач кафедри політології, соціології та філософії

Микола НЕДЮХА

Д-р юрид. наук, д-р філос. наук професор, професор кафедри політології, соціології та філософії

Геннадій ХРИСТОКІН

Д-р філос. наук професор, професор кафедри політології, соціології та філософії

ЗОВНІШНІ СТЕЙКГОЛДЕРИ

Оксана ЧЕРНЕНЬКА

Заступник начальника ДПП - начальник відділу обліку платників об'єктів оподаткування та ведення реєстрів Обухівської ДПП ГУ ДПС у Київській області

Рецензії-відгуки зовнішніх стейкголдерів (додаються).

Рівень документа – 3б

Плановий термін між ревізіями – 1 рік

Контрольний примірник

	ОСВІТНЬО-ПРОФЕСІЙНА ПРОГРАМА «Національний інформаційний спротив» другого (магістерського) рівня вищої освіти за спеціальністю КЗ «Національна безпека (за окремими сферами забезпечення і видами діяльності)»	Шифр документа	KAI ОП М ІDXXXXX– 02 – 2026
		стор. 4 з 19	

1. Профіль освітньо-професійної програми

Розділ 1. Загальна інформація		
1.1.	Повна назва закладу вищої освіти та структурного підрозділу	Національний університет «Київський авіаційний інститут» Гуманітарно-мистецький факультет Кафедра політології, соціології та філософії
1.2.	Ступінь вищої освіти та назва кваліфікації мовою оригіналу	Освітній ступінь магістра. Освітня кваліфікація: Магістр з національної безпеки
1.3.	Офіційна назва освітньо-професійної програми	Національний інформаційний спротив
1.4.	Тип диплому, обсяг освітньо-професійної програми, форми здобуття освіти та розрахункові строки виконання освітньої програми	Диплом магістра, одиничний, 120 кредитів ЄКТС. Очна (денна), заочна форми здобуття освіти. Розрахункові строки виконання освітньої програми: – 2 роки (денна форма здобуття освіти); – 2 роки (заочна форма здобуття освіти)
1.5.	Акредитаційна інституція	Національне агентство із забезпечення якості вищої освіти. Дата видачі сертифіката про акредитацію освітньої програми _____ № _____
1.6.	Період акредитації	До
1.7.	Цикл/рівень	7 рівень Національної рамки кваліфікацій України (НРК України), другий цикл Європейського простору вищої освіти (FQ-EHEA), 7 рівень Європейської рамки кваліфікацій для навчання впродовж життя (EQF-LLL).
1.8.	Передумови (вимоги до освіти осіб, які можуть розпочати навчання за освітньою програмою)	На базі освітнього ступеня «бакалавр», «магістр» або освітньо-кваліфікаційного рівня «спеціаліст» Умови вступу регулюються Правилами прийому до КАІ.
1.9.	Мови викладання	Українська, англійська
1.10.	Інтернет-адреса постійного розміщення опису освітньо-професійної програми	http://kai.edu.ua
Розділ 2. Мета (цілі) освітньо-професійної програми		
2.1.	Забезпечити підготовку професіоналів для визначальних сфер національної безпеки, здатних здійснювати управлінську діяльність при розв'язуванні складних задач і проблем на стратегічному рівні управління та/або у процесі навчання, що передбачає проведення аналітичних досліджень та/або здійснення інновацій та характеризується невизначеністю умов і вимог.	

	ОСВІТНЬО-ПРОФЕСІЙНА ПРОГРАМА «Національний інформаційний спротив» другого (магістерського) рівня вищої освіти за спеціальністю КЗ «Національна безпека (за окремими сферами забезпечення і видами діяльності)»	Шифр документа	KAI OP M IDXXXXX- 02 – 2026
		стор. 5 з 19	

Розділ 3. Характеристика освітньо-професійної програми

3.1	Предметна область (Об'єкт діяльності, теоретичний зміст)	<p>Об'єкт вивчення – національна безпека України в цілому та її сфери і види діяльності, реальні та потенційні загрози національній безпеці України; керівництво сектором безпеки і оборони України та його складовими.</p> <p>Цілі навчання – підготовка професіонала, здатного розв'язувати задачі дослідницького та інноваційного характеру у сфері національної безпеки, виявляти та протидіяти загрозам національній безпеці України (за окремими сферами забезпечення і видами діяльності).</p> <p>Теоретичний зміст предметної області – основні закони, закономірності, категорії, поняття, принципи, методи і методики, які використовуються для забезпечення національної безпеки відповідно до компетенцій складових сектору безпеки і оборони України.</p> <p>Методи, методики та технології – сучасні цифрові технології, методи збирання, аналізу та захисту інформації, методи і технології забезпечення національної безпеки (за окремими сферами забезпечення і видами діяльності).</p> <p>Інструменти та обладнання – спеціалізоване програмне забезпечення, електронні бази даних; Інтернет-ресурси; інструменти забезпечення національної безпеки (за окремими сферами забезпечення і видами діяльності).</p>
3.2.	Орієнтація освітньо-професійної програми	Прикладна (професійно-орієнтована). Освітня програма орієнтована на формуванні у здобувачів вищої освіти професійних компетентностей, необхідних для вирішення актуальних проблем забезпечення національної безпеки у сфері інформаційної безпеки
3.3.	Основний фокус освітньо-професійної програми	<p>Спеціальна освіта в галузі знань К «Безпека та оборона», за спеціальністю КЗ «Національна безпека (за окремими сферами забезпечення та видами діяльності)» у сфері інформаційної безпеки.</p> <p>Ключові слова: безпека (національна, міжнародна, державна, воєнна, інформаційна), протидія дезінформації, інформаційний спротив, інформаційний суверенітет, контрпропаганда, стратегічні комунікації</p>

	ОСВІТНЬО-ПРОФЕСІЙНА ПРОГРАМА «Національний інформаційний спротив» другого (магістерського) рівня вищої освіти за спеціальністю КЗ «Національна безпека (за окремими сферами забезпечення і видами діяльності)»	Шифр документа	KAI ОП М ІDXXXXX– 02 – 2026
		стор. 6 з 19	

3.4.	Особливості освітньо-професійної програми	Освітньо-професійна програма зосереджена на практичному застосуванні теоретичних знань і навичок для вирішення завдань що стосуються національної інформаційної та комунікаційної безпеки України. Студенти отримують як теоретичні так і практичні знання, включаючи елементи технологій OSINT. Програма відрізняється своєю унікальною спрямованістю на розвиток професійних компетенцій для захисту національних інтересів країни в сфері захисту національного інформаційного простору. Співпраця KAI з різними державними установами, органами місцевого самоврядування, приватним сектором та неурядовими організаціями й зарубіжними партнерами забезпечує студентам можливості для проходження виробничої практики і подальшої кар'єри як у державному секторі, так і в неурядових та міжнародних організаціях територіальних громадах, підприємствах і медійних інституціях
------	---	--

Розділ 4. Можливості працевлаштування та подальшого навчання випускників

4.1.	Можливості працевлаштування	<p>Випускники можуть бути працевлаштовані на керівних посадах структурних підрозділів центральних органів виконавчої влади, в органах управління стратегічного рівня сил оборони, органах управління сил безпеки</p> <p>Професії за ДК 003:2010:</p> <p>1229.7 – Керівники (директор, начальник та ін.) підрозділу (служби, управління, департаменту та ін.) з безпеки (фінансово-економічної, інформаційної)</p> <p>1229.7 – Керівники інших основних підрозділів в інших сферах діяльності</p> <p>1238 – Керівники проектів та програм</p> <p>2149.2 – Професіонали з організації інформаційної безпеки</p> <p>2310.2 Викладач закладу вищої освіти</p> <p>2351 – Наукові співробітники (методи навчання)</p> <p>2414.2 Аналітик з питань фінансово-економічної безпеки.</p> <p>2414.2 Професіонал з фінансово-економічної безпеки</p> <p>2419 – Професіонали державної служби</p> <p>2423 – Професіонали в галузі правоохоронної діяльності</p> <p>2433.1 – Наукові співробітники (інформаційна аналітика)</p>
------	-----------------------------	---

	ОСВІТНЬО-ПРОФЕСІЙНА ПРОГРАМА «Національний інформаційний спротив» другого (магістерського) рівня вищої освіти за спеціальністю КЗ «Національна безпека (за окремими сферами забезпечення і видами діяльності)»	Шифр документа	KAI OP M IDXXXXX- 02 – 2026
		стор. 7 з 19	

		2433.2 – Професіонали в галузі інформації та інформаційні аналітики 2490 – Професіонали, що не входять в інші класифікаційні угруповання 3411 Фахівець з фінансово-економічної безпеки 3439 Фахівець із організації інформаційної безпеки
4.2.	Подальше навчання	Здобуття освітньо-наукового ступеня доктора філософії, здобуття додаткових кваліфікацій у системі освіти дорослих. Набуття додаткових кваліфікацій за іншими спеціальностями в системі післядипломної освіти
Розділ 5. Викладання та оцінювання		
5.1.	Викладання та навчання (методи, методики, технології, інструменти та обладнання)	Викладання здійснюється на засадах професійно-орієнтованого, студентсько-центрованого навчання, самонавчання тощо. Проблемно-орієнтоване навчання з набутиям загальних та фахових компетентностей, достатніх для продукування нових ідей, розв'язання комплексних проблем в галузі національної безпеки. Оволодіння методологією наукової роботи, навичками презентації її результатів рідною та іноземною мовами
5.2.	Оцінювання	Відповідно до Положення про організацію освітнього процесу в КАІ, рейтингової системи оцінювання набутих студентом знань та вмінь, визначеної для кожної навчальної дисципліни її робочою програмою, інших нормативних документів.
Розділ 6. Програмні компетентності		
6.1.	Інтегральна компетентність (ІК)	Здатність розв'язувати задачі дослідницького та/або інноваційного характеру у галузі національної безпеки (за окремими сферами забезпечення і видами діяльності)
6.2.	Загальні компетентності (ЗК)	ЗК 1. Здатність до абстрактного мислення, аналізу та синтезу ЗК 2. Здатність приймати обґрунтовані рішення ЗК 3. Здатність спілкуватися іноземною мовою ЗК 4. Здатність проводити дослідження на відповідному рівні ЗК 5. Усвідомлення рівних можливостей та гендерних проблем ЗК 6. Здатність вчитися і оволодівати сучасними знаннями
6.3.	Фахові компетентності (ФК)	ФК 1. Здатність здійснювати професійну

діяльність у відповідних сферах національної безпеки

ФК 2. Здатність аналізувати та оцінювати сучасний стан і тенденції розвитку міжнародних відносин та проблеми міжнародної безпеки, їх вплив на національну безпеку в контексті набуття Україною членства в НАТО

ФК 3. Здатність використовувати понятійно-категоріальний апарат теорії національної безпеки, аналізувати та розвивати структуру системи забезпечення національної безпеки та принципи її функціонування

ФК 4. Здатність аналізувати та прогнозувати розвиток безпекового середовища (глобальний, регіональний та національний аспекти) за окремими сферами забезпечення та видами діяльності

ФК 5. Здатність організувати цілеспрямовану діяльність щодо формування і реалізації державної політики у сферах національної безпеки та оборони

ФК 6. Здатність організувати заходи територіальної оборони, мобілізаційної підготовки та мобілізації у межах посадових обов'язків

ФК 7. Здатність інтегрувати знання та розв'язувати складні задачі національної безпеки (за окремими сферами забезпечення і видами діяльності) у широких та/або мультидисциплінарних контекстах за наявності неповної або обмеженої інформації з урахуванням аспектів соціальної та етичної відповідальності

Додаткові фахові компетентності, пов'язані з особливостями освітньої програми:

ФК 8. Здатність використовувати понятійно-категоріальний апарат інформаційно-комунікаційного спротиву, інформаційного суверенітету та контрпропаганди, здійснювати моніторинг та аналіз даних щодо запобігання і протидії поширенню дезінформації та політичним маніпуляціям.

ФК 9. Здатність організувати спільну діяльність безпекових інституцій та контролюючих органів, міжнародну співпрацю щодо протидії поширенню дезінформації, інформаційно-психологічним операціям та

	ОСВІТНЬО-ПРОФЕСІЙНА ПРОГРАМА «Національний інформаційний спротив» другого (магістерського) рівня вищої освіти за спеціальністю КЗ «Національна безпека (за окремими сферами забезпечення і видами діяльності)»	Шифр документа	KAI OP M IDXXXXX- 02 – 2026
		стор. 9 з 19	

		маніпуляціям та пропаганді. ФК10. Здатність здійснювати інформаційно-аналітичне забезпечення національної безпеки в контексті концепції сталого розвитку.
--	--	--

Розділ 7. Програмні результати навчання

7.1.	Програмні результати навчання (ПРН)	<p>ПРН1. Застосовувати системний аналіз та синтез для вирішення завдань забезпечення національної безпеки</p> <p>ПРН2. Застосовувати вітчизняний та зарубіжний досвід забезпечення національної безпеки з урахуванням теорії національної безпеки під час здійснення професійної діяльності</p> <p>ПРН3. Приймати обґрунтовані рішення з питань забезпечення національної безпеки держави (за сферами забезпечення та видами діяльності), у тому числі в умовах багатокритеріальності, неповних чи суперечливих інформації та вимог.</p> <p>ПРН4. Організувати роботу колективу, забезпечувати професійний розвиток його членів та досягнення поставлених цілей.</p> <p>ПРН5. Розробляти та реалізовувати інноваційні проекти у сфері національної безпеки з урахуванням правових, соціальних, економічних та етичних аспектів.</p> <p>ПРН6. Вільно спілкуватися державною та іноземною мовами усно і письмово для обговорення професійної діяльності, результатів досліджень та інновацій, пошуку та аналізу відповідної інформації.</p> <p>ПРН7. Аналізувати та оцінювати потенційний вплив розвитку технологій на сучасний стан безпекового середовища</p> <p>ПРН8. Забезпечувати дотримання принципу гендерної рівності під час здійснення професійної діяльності</p> <p>ПРН9. Синтезувати спектр заходів та підходів, що можуть використовуватись для вирішення проблем, пов'язаних з викликами глобальної, європейської та регіональної безпеки</p> <p>ПРН10. Формувати елементи (складові) стратегії національної безпеки держави (за сферами забезпечення та видами діяльності)</p> <p>ПРН11. Застосовувати загальну методологію, спеціальні методи і технології для розв'язання професійних задач у визначених законодавством</p>
------	-------------------------------------	--

	ОСВІТНЬО-ПРОФЕСІЙНА ПРОГРАМА «Національний інформаційний спротив» другого (магістерського) рівня вищої освіти за спеціальністю КЗ «Національна безпека (за окремими сферами забезпечення і видами діяльності)»	Шифр документа	KAI ОП М IDXXXXX- 02 – 2026
		стор. 10 з 19	

		<p>сферах та за напрямками майбутньої діяльності</p> <p>ПРН12. Застосовувати спеціалізовані концептуальні знання, що включають сучасні наукові здобутки і є основою для прийняття ефективних рішень, проведення досліджень та критичного осмислення проблем у галузі національної безпеки.</p> <p>ПРН13. Організовувати та здійснювати керівництво територіальною обороною, мобілізаційною підготовкою та мобілізацією у межах професійної компетентності</p> <p>ПРН14. Зрозуміло і недвозначно доносити власні знання, висновки та аргументацію з питань національної безпеки до фахівців і нефахівців, зокрема до осіб, які навчаються</p> <p>ПРН15. Управляти проведенням заходів у процесі забезпечення національної безпеки в різних умовах обстановки з використанням нових стратегічних підходів</p> <p><i>ПРН16. Знати економічну, соціальну та екологічну роль національного інформаційного спротиву, його місце при створенні стійкої інфраструктури, сприянні всеохоплюючій і сталій індустріалізації та інноваціям (Ціль 9 сталого розвитку), забезпеченні відкритості, безпеки, життєстійкості й екологічної стійкості міст і населених пунктів (Ціль 11 сталого розвитку).</i></p>
--	--	--

Розділ 8. Ресурсне забезпечення реалізації програми

8.1.	Кадрове забезпечення	<p>Освітні компоненти освітньої програми викладаються та забезпечуються науково-педагогічними та педагогічними працівниками, кваліфікація та/або професійний досвід яких відповідає змісту зазначених навчальних дисциплін та інших освітніх компонентів освітньої програми. Ураховуються вимоги Ліцензійних умов провадження освітньої діяльності (Постанова КМУ від 30.12.2015 р. № 1187 (із змінами)).</p> <p>Реалізація освітньої програми передбачає можливість широкої залученості фахівців-практиків, які відповідають напрямку програми, зокрема, фахівців центрів стратегічних комунікацій та протидії дезінформації РНБО, СБУ, МО.</p>
------	----------------------	--

	ОСВІТНЬО-ПРОФЕСІЙНА ПРОГРАМА «Національний інформаційний спротив» другого (магістерського) рівня вищої освіти за спеціальністю КЗ «Національна безпека (за окремими сферами забезпечення і видами діяльності)»	Шифр документа	KAI ОП М IDXXXXX– 02 – 2026
		стор. 11 з 19	

8.2.	Матеріально-технічне забезпечення	Для вивчення іноземних мов використовується лінгафонний кабінет гуманітарно-мистецького факультету; доступ до мережі Інтернет, зокрема до науково-метричних баз та реферативної бази даних SCOPUS забезпечується електронною бібліотекою KAI; для презентацій та проведення наукових семінарів активно використовується мультимедійна техніка гуманітарно-мистецького факультету, реалізація практичних занять з OSINT-технологій в KAI-Labs
8.3.	Інформаційне та навчально-методичне забезпечення	Офіційний сайт KAI (www.kai.edu.ua) містить інформацію про освітні програми, навчальну, наукову і виховну діяльність, структурні підрозділи, правила прийому, контакти тощо. На сайті гуманітарно-мистецького факультету (http://flsc.nau.edu.ua/) розміщується інформація про наукові заходи, поточні події студентського життя, надходження у бібліотеку. Ресурси Науково-технічної бібліотеки KAI (http://www.lib.nau.edu.ua), безоплатний з локальної мережі університету доступ до повнотекстових ресурсів видавництва Springer, повнофункціональний доступ до наукометричних баз даних Scopus та Web of Science. Репозитарій KAI (www.er.nau.edu.ua) містить електронну версію значного обсягу навчального та навчально-методичного забезпечення освітніх компонент програми. Навчальні і робочі навчальні плани; робочі програми дисциплін; дидактичні матеріали для самостійної роботи здобувачів вищої освіти з освітніх компонент; програми практик; методичні вказівки до виконання курсових робіт. Інформаційне та навчально-методичне забезпечення за кожним ОК розташоване на освітніх платформах Google Classroom, Moodle тощо.

Розділ 9. Академічна мобільність

9.1.	Внутрішня академічна мобільність	Національну кредитну мобільність забезпечено на основі двосторонніх договорів між KAI та закладами вищої освіти України (https://kai/mizhнародne-ta-mizhvuzivskespivrobotnycztvo/) із врахуванням встановленої процедури визнання результатів навчання. Допускається зарахування кредитів, отриманих в інших закладах вищої освіти
------	----------------------------------	---

	ОСВІТНЬО-ПРОФЕСІЙНА ПРОГРАМА «Національний інформаційний спротив» другого (магістерського) рівня вищої освіти за спеціальністю КЗ «Національна безпека (за окремими сферами забезпечення і видами діяльності)»	Шифр документа	KAI OP M IDXXXXX- 02 – 2026
		стор. 12 з 19	

		України
9.2.	Міжнародна академічна мобільність	Міжнародну кредитну мобільність забезпечено на основі двосторонніх договорів між KAI та закладами вищої освіти держав-членів Європейського Союзу (https://kai/mizhnarodneta-mizhvuzivske-spivrobotnyctvo/), а також у рамках співпраці з Європейською агенцією прикордонної та берегової охорони (Frontex) із врахуванням встановленої процедури визнання результатів навчання. Допускається зарахування кредитів, отриманих в інших іноземних закладах освіти
9.3.	Навчання іноземних здобувачів вищої освіти	Іноземці мають право на здобуття вищої освіти нарівні з громадянами України, у тому числі, за рахунок коштів державного або місцевого бюджету, фізичних (юридичних) осіб, якщо інше не передбачено міжнародними договорами України, згода на обов'язковість яких надана Верховною Радою України, законодавством або угодами між закладами вищої освіти про міжнародну академічну мобільність. Усі особи, які здобувають вищу освіту у закладі вищої освіти, мають рівні права та обов'язки.

	ОСВІТНЬО-ПРОФЕСІЙНА ПРОГРАМА «Національний інформаційний спротив» другого (магістерського) рівня вищої освіти за спеціальністю КЗ «Національна безпека (за окремими сферами забезпечення і видами діяльності)»	Шифр документа	КАІ ОП М ІДXXXXX– 02 – 2026
	стор. 13 з 19		

2. Перелік освітніх компонентів освітньо-професійної програми та їх логічна послідовність

2.1. Перелік освітніх компонентів

Підлягає обговоренню та доопрацюванню

Код н/д	Компоненти освітньо-професійної програми (навчальні дисципліни, курсові проекти (роботи), практики, кваліфікаційна робота)	Кількість кредитів	Форма підсумкового контролю	Семестр
1	2	3	4	5
Обов'язкові компоненти				
OK1.	Applied Military English	3,5	екзамен	1
OK2.	Інформаційно-психологічні спеціальні операції	3,5	екзамен	2
OK3	Російсько-українська війна: питання інформаційної безпеки	3,5	диф. залік	1
OK4	Управлінські аспекти інформаційної безпеки держави	4,0	екзамен	1
OK5	Військово-комунікаційна безпека держави	3,5	диф. залік	1
OK6	Інформаційний спротив та інформаційний суверенітет	4,0	диф. залік	2
OK 7	Політичні наративи та контрпропаганда	2,5	екзамен	1
OK7.1	Курсова робота з дисципліни «Політичні наративи та контрпропаганда»	1,0	диф. залік	1
OK8	Аналіз та візуалізація відкритих даних у сфері національної безпеки (OSINT)	4,5	диф. залік	2
OK9	Методологія безпекових наукових досліджень та моніторингу безпеки	6,0	екзамен	2
OK10	Аналіз безпекових альтернатив. Практикум моніторингу державної безпеки	5,5	екзамен	2
OK10.1	Курсова робота з дисципліни «Аналіз безпекових альтернатив. Практикум моніторингу державної безпеки»	1,5	диф. залік	2
OK11	Кібербезпека	4,5	диф. залік	2
OK12	Стратегічні комунікації	3,5	диф. залік	2
OK13	Переддипломна практика	6,0	диф. залік	3
OK14	Кваліфікаційна робота	21	захист	3
Загальний обсяг обов'язкових компонентів:				
Вибіркові компоненти*				
ВК1	Дисципліна 1	4,0	Залік	3
ВК2	Дисципліна 2	4,0	Залік	3
ВК	4,0	Залік	3
ВК	Дисципліна n			
Загальний обсяг вибірових компонентів				
Загальний обсяг освітньо-професійної програми		120 кредитів ЄКТС		

Примітки:

*** Реалізація права здобувачів вищої освіти на вибір освітніх компонентів та створення індивідуальної освітньої траєкторії регламентується законодавством України та внутрішніми нормативними актами КАІ.*

2.2. Структурно-логічна схема освітньо-професійної програми

Підлягає обговоренню та доопрацюванню

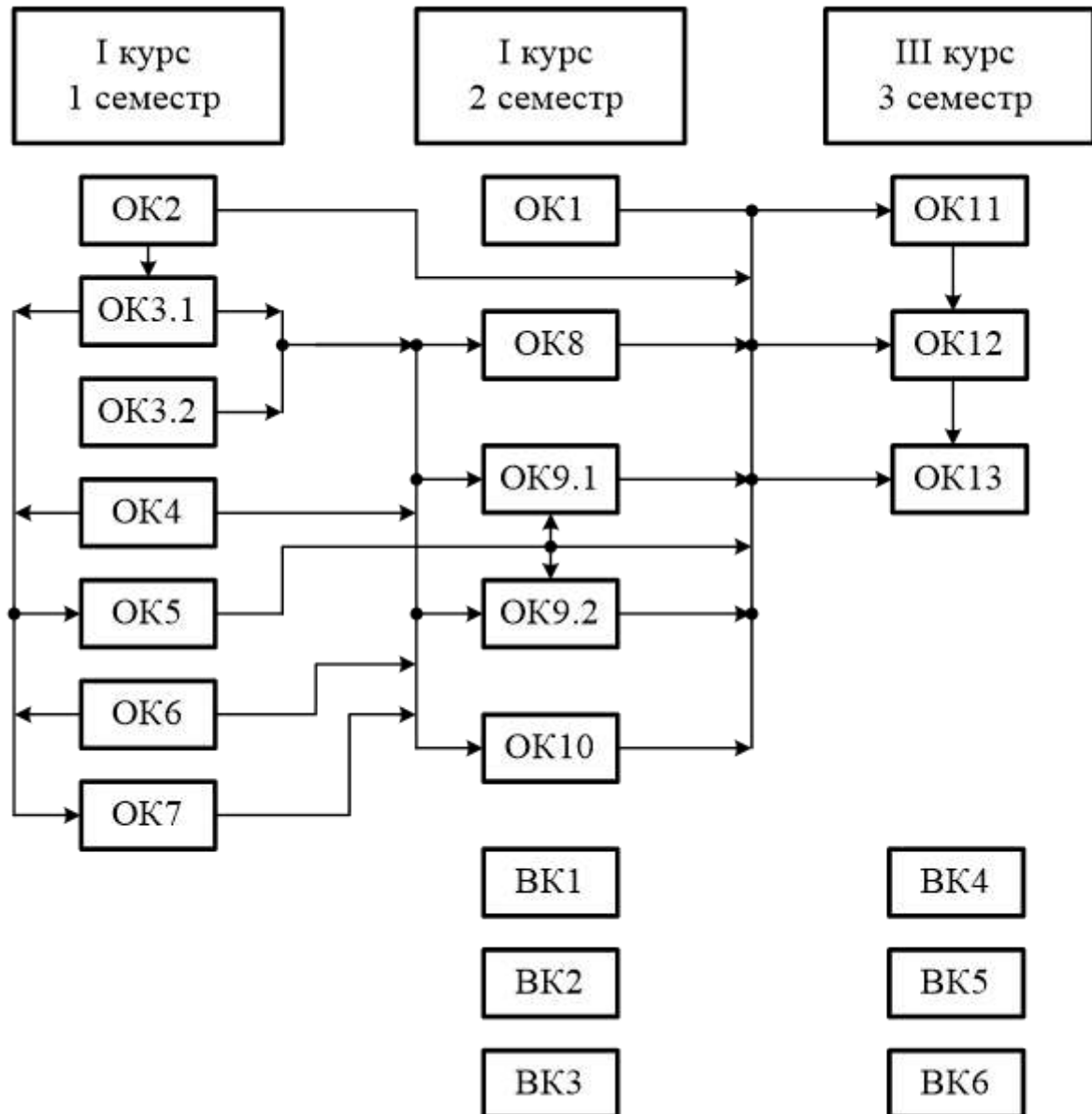

	ОСВІТНЬО-ПРОФЕСІЙНА ПРОГРАМА «Національний інформаційний спротив» другого (магістерського) рівня вищої освіти за спеціальністю КЗ «Національна безпека (за окремими сферами забезпечення і видами діяльності)»	Шифр документа	KAI OP M IDXXXXX- 02 – 2026
		стор. 15 з 19	

3. Форма атестації здобувачів вищої освіти

Форми атестації здобувачів вищої освіти	Атестація здобувачів вищої освіти здійснюється у формі атестаційного іспиту та публічного захисту кваліфікаційної роботи
Вимоги до кваліфікаційної роботи	<p>Кваліфікаційна робота повинна містити розв'язання актуальної наукової, технічної, службової або науково-методичної складної задачі, пов'язаної з аналізом (синтезом), моделюванням, дослідженням процесів (явищ), об'єктів, систем у галузі національної безпеки (за окремими сферами забезпечення і видами діяльності)</p> <p>Кваліфікаційна робота не повинна містити академічного плагіату, фабрикації, фальсифікації.</p> <p>Роботи, які виконані не за спеціальними темами, оприлюднюються на офіційному сайті або в репозитарії закладу вищої освіти.</p> <p>Рішення щодо оприлюднення таких робіт приймається екзаменаційною комісією закладу вищої освіти із залученням представників режимно-секретного органу з дотриманням вимог законодавства України у сфері охорони державної таємниці.</p>
Вимоги до кваліфікаційного екзамену	Атестаційний іспит має бути спрямований на перевірку здатності розв'язувати складні задачі дослідницького та/або інноваційного характеру у галузі національної безпеки (за окремими сферами забезпечення і видами діяльності)

	ОСВІТНЬО-ПРОФЕСІЙНА ПРОГРАМА «Національний інформаційний спротив» другого (магістерського) рівня вищої освіти за спеціальністю КЗ «Національна безпека (за окремими сферами забезпечення і видами діяльності)»	Шифр документа	КАІ ОП М ІDXXXXX- 02 – 2026
	стор. 16 з 19		

4. Матриця відповідності програмних компетентностей компонентам освітньо-професійної програми

Компоненти Компетентності	ОК1	ОК2	ОК3	ОК4	ОК5	ОК6	ОК7	ОК7.1	ОК8	ОК9	ОК10	ОК10.1	ОК11	ОК12	ОК13	ОК14	ВК1	...	ВК6
	ПК	x	x	x	x	x	x		x	x	x	x	x	x	x	x	x		
ЗК1		x	x				x	x	x		x	x				x			
ЗК2			x	x	x	x									x				
ЗК3	x								x					x					
ЗК4								x	x	x	x	x				x			
ЗК5							x						x						
ЗК6	x	x	x	x	x	x	x	x	x	x	x	x	x	x	x	x			
ФК1		x		x		x													
ФК2				x	x		x												
ФК3				x	x						x	x							
ФК4		x			x				x	x	x								
ФК5			x	x	x	x													
ФК6				x		x					x								
ФК7		x	x	x	x	x	x	x	x	x	x	x	x	x	x	x			
ФК8						x	x	x			x	x							
ФК9		x	x	x					x				x						
ФК10											x				x				

**5. Матриця забезпечення програмних результатів навчання (ПРН)
відповідними компонентами освітньо-професійної програми**

Компоненти Прогр. результати навчання	ОК1	ОК2	ОК3	ОК4	ОК5	ОК6	ОК7	ОК7.1	ОК8	ОК9	ОК10	ОК10.1	ОК11	ОК12	ОК13	ОК14	ВК1	...	ВК6
	ПРН1		×							×	×	×	×				×		
ПРН2			×			×	×						×						
ПРН3				×	×	×								×	×				
ПРН4			×	×															
ПРН5									×				×	×					
ПРН6	×													×					
ПРН7									×				×						
ПРН8						×	×												
ПРН9				×	×	×								×					
ПРН10			×	×	×									×					
ПРН11							×		×	×	×	×		×					
ПРН12										×	×	×		×					
ПРН13			×	×	×														
ПРН14				×					×		×			×					
ПРН15		×		×		×								×					
ПРН16						×				×				×					

	ОСВІТНЬО-ПРОФЕСІЙНА ПРОГРАМА «Національний інформаційний спротив» другого (магістерського) рівня вищої освіти за спеціальністю КЗ «Національна безпека (за окремими сферами забезпечення і видами діяльності)»	Шифр документа	КАІ ОП М ІDXXXXX- 02 – 2026
	стор. 18 з 19		

6. Система внутрішнього забезпечення якості вищої освіти КАІ

Якість освітньо-професійної програми визначається внутрішньою системою забезпечення якості вищої освіти та освітньої діяльності КАІ, яка функціонує згідно з Положенням про систему забезпечення якості вищої освіти та освітньої діяльності та відповідає вимогам Закону України «Про вищу освіту» від 01.07.2014 № 1556-VII (із змінами; розділ V «Забезпечення якості вищої освіти», стаття 16).

7. Перелік нормативних документів, на яких базується освітньо-професійна програма

1. Закон України «Про освіту» від 05.09.2017 № 2145-VIII (із змінами) [Електронний ресурс]. – режим доступу: <http://zakon.rada.gov.ua/laws/show/2145-19>
2. Закон України «Про вищу освіту» від 01.07.2014 № 1556-VII (із змінами) [Електронний ресурс]. – режим доступу: <http://zakon4.rada.gov.ua/laws/show/1556-18>
3. Постанова Кабінету Міністрів України від 23.11.2011 № 1341 «Про затвердження Національної рамки кваліфікацій» (із змінами) [Електронний ресурс]. – режим доступу: <https://zakon.rada.gov.ua/laws/show/1341-2011-p>
4. Постанова Кабінету Міністрів України від 29.04.2015 № 266 «Про затвердження переліку галузей знань і спеціальностей, за якими здійснюється підготовка здобувачів вищої та фахової передвищої освіти» (із змінами) [Електронний ресурс]. – режим доступу: <https://zakon.rada.gov.ua/laws/show/266-2015-p>
6. Національний класифікатор України. Класифікація видів економічної діяльності: ДК 009:2010, затверджений наказом Держспоживстандарту України від 11.10.2010 № 457 (із змінами) [Електронний ресурс]. – режим доступу: <https://zakon.rada.gov.ua/rada/show/vb457609-10>
7. Наказ Міністерства освіти і науки України від 22.05.2020 № 673 «Про затвердження Переліку спеціальностей, здобуття ступеня освіти з яких необхідне для доступу до професій, для яких запроваджено додаткове регулювання» (із змінами) [Електронний ресурс]. – режим доступу: <https://zakon.rada.gov.ua/laws/show/z0502-20> (ПРИМІТКА: зазначається лише для освітніх програм КАІ за спеціальностями, здобуття ступеня освіти з яких необхідне для доступу до професій, для яких запроваджено додаткове регулювання)
8. Наказ Міністерства освіти і науки України від 19.11.2024 № 1625 «Про особливості запровадження змін до переліку галузей знань і спеціальностей, за якими здійснюється підготовка здобувачів вищої та фахової передвищої освіти, затверджених постановою Кабінету Міністрів України від 30 серпня 2024 року № 1021» (із змінами) [Електронний ресурс]. – режим доступу: <https://ips.ligazakon.net/document/re43178?an=1>
9. Національний класифікатор України. Класифікатор професій ДК 003:2010, затверджений наказом Держспоживстандарту України від 28.07.2010 № 327 (із змінами) [Електронний ресурс]. – режим доступу: <https://zakon.rada.gov.ua/rada/show/va327609-10> (ПРИМІТКА: рекомендовано зазначати для освітніх програм КАІ за спеціальностями, здобуття ступеня освіти з яких необхідне для доступу до професій, для яких запроваджено додаткове регулювання, а також у випадках, коли в пункті «Придатність до працевлаштування» освітньої програми зазначаються назви професій відповідно до особливостей стандарту вищої освіти, або в освітній програмі враховано вимоги професійних стандартів)
11. Наказ Міністерства освіти і науки України від 15.05.2024 №686 «Про затвердження Положення про акредитацію освітніх програм, за якими здійснюється підготовка здобувачів вищої освіти» [Електронний ресурс]. – режим доступу: <https://zakon.rada.gov.ua/laws/show/z1013-24#Text>

	ОСВІТНЬО-ПРОФЕСІЙНА ПРОГРАМА «Національний інформаційний спротив» другого (магістерського) рівня вищої освіти за спеціальністю КЗ «Національна безпека (за окремими сферами забезпечення і видами діяльності)»	Шифр документа	КАІ ОП М ІДXXXXX– 02 – 2026
		стор. 19 з 19	

13. Стандарт вищої освіти зі спеціальності 256 Національна безпека (за окремими сферами забезпечення і видами діяльності). Галузь знань 25 Воєнні науки, національна безпека, безпека державного кордону, спеціальність Стандарт вищої освіти затверджено і введено в дію наказом Міністерства освіти і науки України від 23.12.2021 р. № 1423. URL: <https://mon.gov.ua/static-objects/mon/sites/1/vishcha-osvita/zatverdzeni%20standarty/2021/12/24/256-Nats.bezpeka-mahistr.pdf>

15. Закон України «Про національну безпеку України» (Відомості Верховної Ради (ВВР), 2018, № 31, ст.241) <https://zakon.rada.gov.ua/laws/show/2469-19#Text>